

## Onderhoud

Alle onderdelen van de handvormer zijn gestandaardiseerd, uitwisselbaar, gemaakt van niet-roestende materialen en zijn daarom grotendeels onderhoudsvrij. Het scharnierende gedeelte van de twee zijgeleiders (nummer 2 + 3, zie vorige pagina) af en toe met vet smeren.

## Aanvullende Dräco felssluiters



### Enkele felssluiters K8:

sluit voorgeprofileerd materiaal tot een hoekfels in één arbeidsgang.

Art.nr.	92101
Sluitlengte	210 mm
Lengte	255 mm
Breedte	270-570 mm
Gewicht	2,3 kg



### Dubbele felssluiters K7-1:

sluit de reeds gesloten hoekfels tot een dubbele fels in één arbeidsgang.

Art.nr.	92100
Sluitlengte	210 mm
Lengte	310 mm
Breedte	320-610 mm
Gewicht	3,3 kg



## Handleiding



Voor gebruik van gereedschappen beslist handleiding lezen. Bewaar deze voor toekomstig gebruik.



Altijd beschermende handschoenen dragen.

## Felssluiters voor roevendaken K6-1

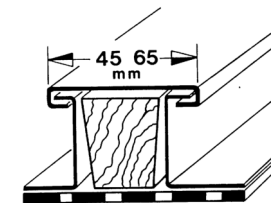

Art.nr.	Sluitlengte	Lengte	Roefkapbreedte	Gewicht
92102	180 mm	250 mm	Variabel 45-65 mm	3 kg

Uw dealer:

[www.dracotools.com](http://www.dracotools.com)

Importeur Dräco tools Benelux:

WEVERS BV  
Gronausestraat 150  
NL-7533 BR Enschede

☎: +31-(0)53-4316041  
🌐: [www.weversbv.nl](http://www.weversbv.nl)  
@: [info@weversbv.nl](mailto:info@weversbv.nl)

# Handleiding

## Gereedschap elementen

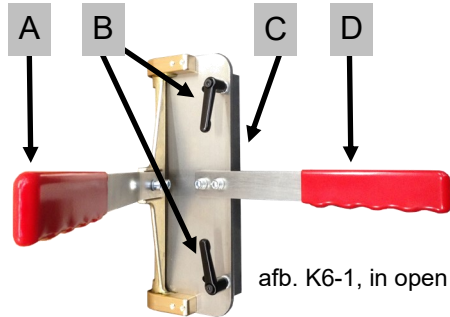

afb. K6-1, in open positie

A	Sluithendel
B	Instelhendel
C	Stopper
D	Hendel vast

## Gebruik volgens bestemming

De K6-1 mag uitsluitend gebruikt worden voor het handmatige sluiten van voorgeprofileerde roefkappen op roefbanen in de hieronder genoemde materiaaldiktes.

## Materiaaldiktes

Koper / zink / aluminium	tot	0,80 mm
Plaatijzer	tot	0,80 mm
RVS	tot	0,50 mm

## Werkwijze

- 1) Pas de K6-1 doormiddel van de instelhendel (B) en stopper (C) aan de breedte van de roefkap aan.
- 2) Plaats nu de K6-1 in open positie (sluithendel (A) verticaal) op de kap, met de stopper (C) dicht tegen de kant.
- 3) Duw de sluithendel (A) naar beneden, terwijl de vaste hendel (D) tegengedrukt wordt, de fels is nu gesloten.
- 4) Open de sluithendel (A) en verplaats de K6-1 om ca.  $\frac{3}{4}$  gereedschapslengte en herhaal het sluitproces.

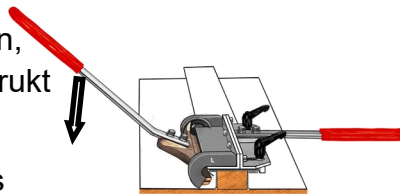

## Onderdelentekening

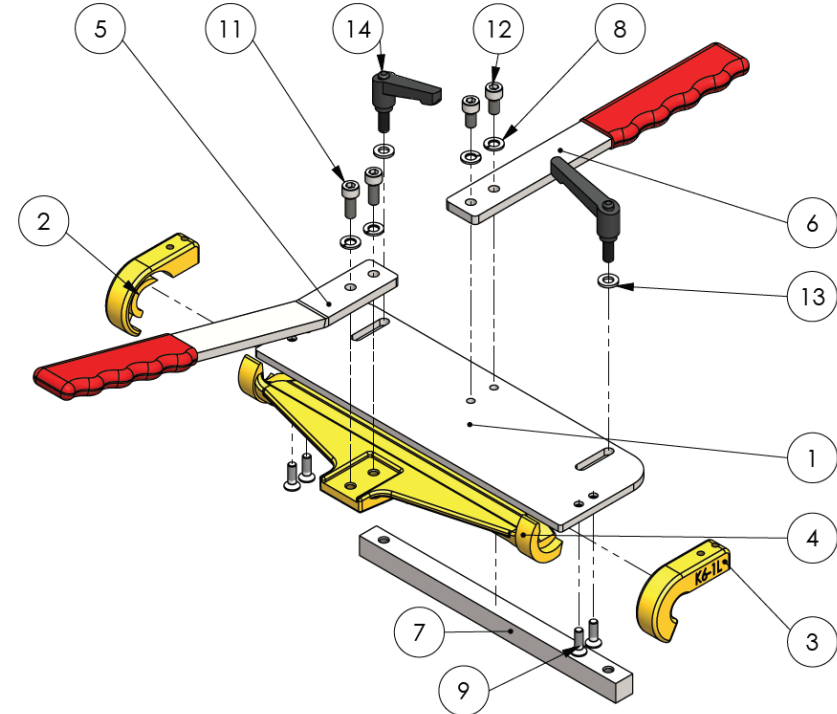

Pos.	Omschrijving	St.	Bestel nr.
1	Plaat	1	KH70069
2	Zijgeleider R	1	KH70030-1
3	Zijgeleider L	1	KH70029-1
4	Bek, bewegend	1	KH70012
5	Sluithendel	1	BGKH70015
6	Hendel vast	1	BGKH70014
7	Stopper	1	KH70027
8	Veiligheidsring	4	81224
9	Platkopschroef	4	81226
11	Cilinderkopschroef	2	81195
12	Cilinderkopschroef	2	81183
13	Sluitring	2	81072
14	Instelhendel	2	KH70028