

Betriebsanleitung

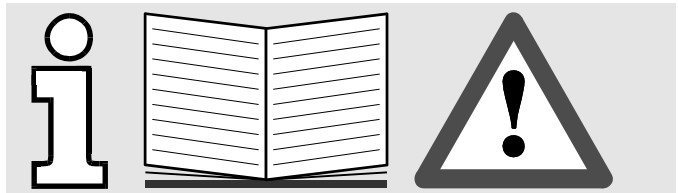

Vor Inbetriebnahme und vor dem Gebrauch von Maschinen ist es unbedingt erforderlich die zugehörige Betriebsanleitung und besonders die dort aufgeführten Sicherheitshinweise sorgfältig zu lesen und zu befolgen!

Dachfalzschließer

- K9**
- K9-WAD**
- K9-WFS**
- K9-GWS**

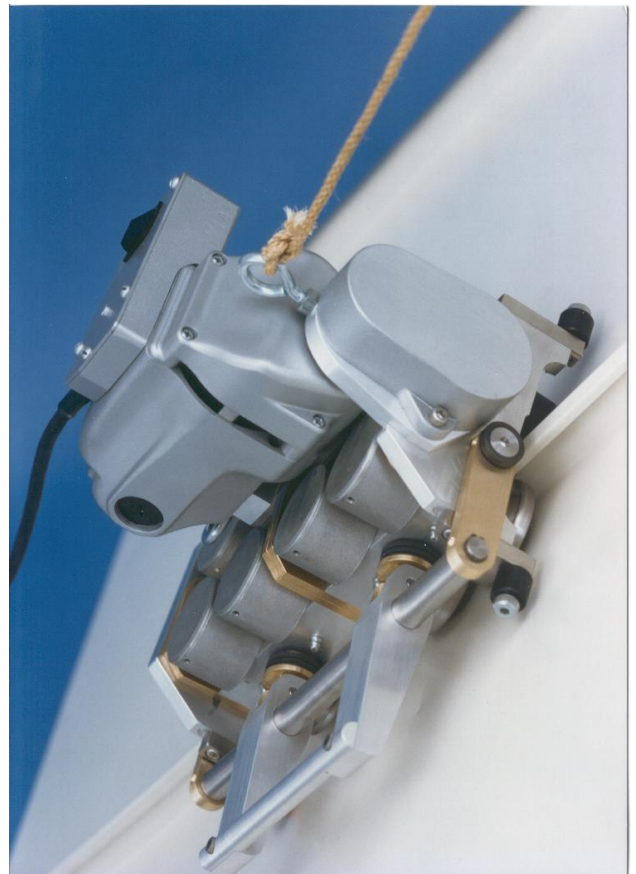

Masch.-Nr.:

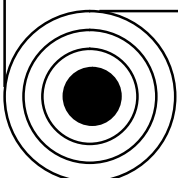
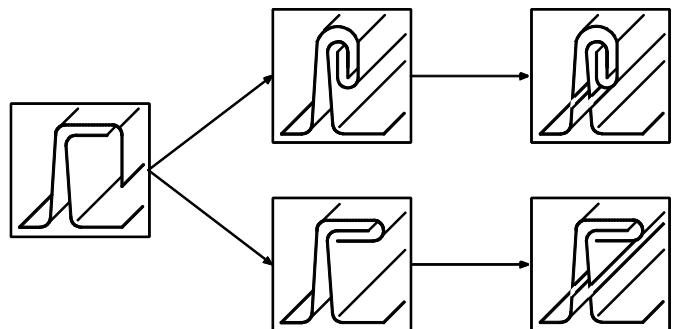

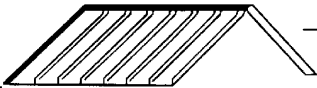

Inhaltsverzeichnis

Seite

Allgemeine Hinweise	2
Zeichenerklärung	2
Bestimmungsgemäße Verwendung	2
Verpflichtung des Betreibers	2
Sicherheitshinweise	3
Technische Daten	4
Funktion	5
Lieferumfang	5
Grundausrüstung	5
Sonderzubehör	5
Inbetriebnahme	6
Umgebungsbedingungen	6
Prüfungen vor der Inbetriebnahme	6
Arbeiten mit dem Dachfalzschließer (Doppelstehfalz)	7
Vorbereitung der Scharen	7
Vorbereitung des Falzes zum Einsetzen des Dachfalzschließers	7
Vorbereitung des Dachfalzschließers	7
Einstellung der Druckverstellung	7
Arbeitsfolge beim Schließen des Falzes	8
Arbeiten mit Sonderzubehör	9
Umrüsten auf Winkelstehfalzrollen K9-WR	9
Aufschneiderrollen K9-AR	10
Spannhebel arretieren	11
Rollenwechsel K9	12
Schließen von rostfreien Blechen	12
Arbeiten an Rundgauben	12
Aufschneiderrollen K9-AR	13
Ersatzteilliste Aufschneiderrollen K9-AR	14
Winterset K9-WS	15
Montage	15
Duo-Funktionsschalter K9-DF	16
Funktion	16
Funktionsprüfung Duo-Funktionsschalter	16
Arbeiten mit dem Duo-Funktionsschalters	17
Pflege und Instandhaltung	18
Gewährleistung	18
Konformitäts-Erklärung	18

Allgemeine Hinweise

Beachten Sie die aufgeführten Sicherheitshinweise zu Ihrem eigenen Schutz und zum Schutz von anderen Personen in Ihrem Arbeitsumfeld. Die Sicherheitshinweise warnen Sie vor möglichen Gefahrezuständen und geben Ihnen Hinweise, wie Sie diese durch Ihr eigenes Verhalten vermeiden können.

Zeichenerklärung

In der Betriebsanleitung sind die Sicherheitshinweise kapitelspezifisch nochmals aufgeführt. Sie sind durch die Piktogramme gekennzeichnet:

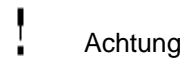
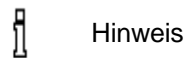

Bestimmungsgemäße Verwendung

Der Dachfalzschließer K9 darf nur zum Schließen oder Aufschneiden von Scharen gemäß den technischen Daten und der in dieser Betriebsanleitung beschriebenen Vorgehensweise verwendet werden.

Verpflichtung des Betreibers

Der Betreiber muss sicherstellen, dass nur unterwiesenes Fachpersonal zum Bedienen des Dachfalzschließers eingesetzt wird. Die Betriebsanleitung muss stets bei der Maschine aufbewahrt werden.

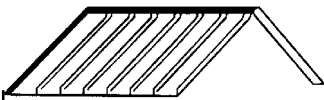

Sicherheitshinweise für Betreiber und Bedienpersonal



Bei allen Arbeiten an Dach und Wand sind die einschlägigen Arbeitssicherheitsrichtlinien und Sicherheitsbestimmungen einzuhalten!



Arbeiten auf Blechdächern bei **Regen** und **Schnee** sind nach DIN 18 339, Unfallverhütungs-Vorschriften, **unzulässig!**



Unfallgefahr!



Der Dachfalzschließer K9 ist **nicht spritzwassergeschützt**. Arbeiten bei Regen und auftretendem Spritzwasser sind **unzulässig**



Gefahr eines Stromschlages



Dachfalzschließer und Aufbewahrungskoffer dürfen **nicht** als **schwebende Last** transportiert werden.



Arbeiten über Kopf sind mit dem Dachfalzschließer **unzulässig**.



Der Dachfalzschließer muss frei und selbständig arbeiten. Er darf nicht gezogen, geschoben oder mit Druck von oben beeinträchtigt werden. Sitzen oder Stehen auf der Maschine ist verboten!
Unfallgefahr!



Der **Maschinen-Bediener** muss während Arbeiten mit dem Dachfalzschließer gegen **Absturz** gesichert sein!
Unfallgefahr!



Bei Arbeiten an **Steillagen, Wänden** und bei **freiem Auslauf** muss der Dachfalzschließer unbedingt an den Ringschrauben mit einem Seil **gegen Absturz gesichert** werden!
Unfallgefahr!

Vor Anschluß an das Stromnetz und Inbetriebnahme den Dachfalzschließer, das mitgelieferte Sonderzubehör und das Netzkabel auf Beschädigungen überprüfen!
Werden Beschädigungen festgestellt, muß der Dachfalzschließer zur Instandsetzung an den Hersteller eingeschickt werden!



Die Betriebsspannungsangabe auf dem Typenschild des Dachfalzschließers muß mit der Netzspannung übereinstimmen!



Der Dachfalzschließer darf ausschließlich an geerdete Schutzkontakt-Steckdosen angeschlossen werden!
Gefahr eines Stromschlages!



Bei Einstell- und Montagearbeiten den Netzstecker aus der Schutzkontakt-Steckdose ziehen!
Verletzungsgefahr!



Der Dachfalzschließer darf nur mit den **Falzrollen zur Schare** und **plan auf der Schare** liegend in Betrieb genommen werden.
Verletzungsgefahr!



Der Dachfalzschließer darf nur mit in **der richtigen Reihenfolge** montierten **Original-Falzrollen** betrieben werden.



Vor Inbetriebnahme müssen alle Abdeckungen und Rollen auf **korrekten Sitz und einwandfreie Montage** kontrolliert werden.

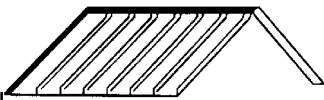

Technische Daten

K9-Grundausrüstung

Parameter	Wert			Einheit
	K9	K9-WFS	K9-GWS	
Maschinentyp	K9	K9-WFS	K9-GWS	
K9-Stationen (Falzrollenpaare)	4	3	2	
Motordaten				
Betriebsspannung	230	230	230	V~
Leistungsaufnahme	600	600	600	W
Stromaufnahme	3,5	3,5	3,5	A
Gewicht (ohne Zubehör)	19	17	13	kg
Arbeitsgeschwindigkeit	9	9	9	m/min
Blechstärken (Rollformqualität)				
NE-Metalle	0,8	0,8	0,8	mm
	280	280	280	N/mm ²
Eisenblech	0,7	0,7	0,7	mm
	370	370	370	N/mm ²
Edelstahl	0,6	0,6	0,6	mm
	400	400	400	N/mm ²
Arbeitsradius min.	2	1	0,6	m
Falzhöhe	25 - 60	25 - 60	25 - 60	mm
Scharenbreite min.	220	220	220	mm
Materialtemperatur min.	+ 10	+ 10	+ 10	°C

Technische Änderungen vorbehalten 09/11

Technische Daten Zubehör

Technische Daten Winterset K9-WS siehe Betriebsanleitung Heißluftgerät.

Profilmaße

- | | | | |
|---|---------------------------------------|---|------------------|
| A | Mindestbreite der Profilschare 220 mm | D | bis 15 mm |
| B | ab 24 mm | E | Maß D - (5 x s)* |
| C | ab 25 mm | F | Maß D - (5 x s)* |

* s = Blechdicke

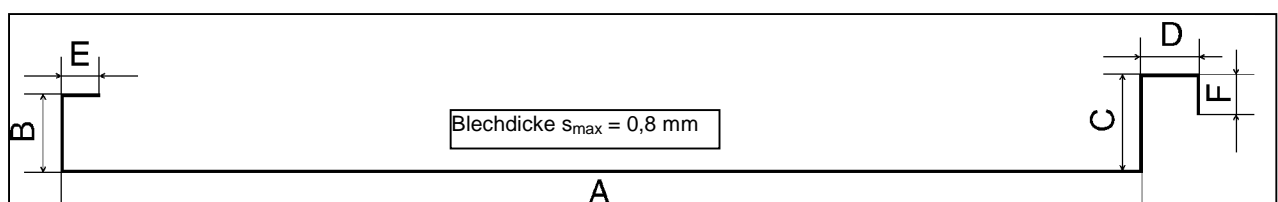

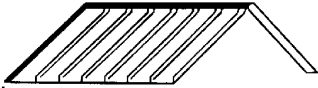

Funktion

Der Dachfalzschließer K9 dient zum Schließen des Doppel- und Winkelstehfalzes, sowie zum Aufschneiden von Profilscharen im Dach- und Fassadenbereich.

Durch das geringe Gewicht und die hohe Arbeitsgeschwindigkeit ist eine leichte und sichere Handhabung auch an Steillagen bis 90° gewährleistet.

Der Dachfalzschließer K9 arbeitet bei allen Materialien öl- und schmierspürfrei.

Die hohe Falzqualität wird über 8 angetriebene Rollen erzielt. Durch die Gummieinzugsrollen entsteht bei beschichteten oder lackierten Blechen, bis zu einer Materialstärke von 0,8 mm, kein Abrieb. Dadurch ist ein sauberes und riefenfreies Arbeiten sichergestellt.

Nirostableche können bis zu einer Materialstärke von 0,6 mm bearbeitet werden.

Durch die dreistufige Höhenverstellung sowie die variable Druckverstellung ist ein optimales Anpassen und Schließen aller Materialien möglich.

Das Schließen von Doppel- und Winkelstehfalzen an Tonnen- bzw. bombierten Dächern ist ab einem Radius von 2 m möglich. Es entstehen saubere Übergänge an Haften und Querfalzüberlappungen (kleinere Radien siehe technische Daten).

In der Grundversion schließt die Maschine die vorprofilierte Schare zum Doppelstehfalz.

Durch Umrüsten auf Winkelfalzrollen K9-WR (Sonderzubehör) kann die Maschine die Scharen ebenso zum Winkelstehfalz schließen.

Mit den Aufschneiderrollen K9-AR (Sonderzubehör) können Doppel- und Winkelstehfalz zur Dach- und Fassadensanierung unterhalb des Falzes aufgeschnitten werden.

Wird der Dachfalzschließer K9 an Steillagen und Fassaden eingesetzt, muss das Gerät unbedingt mit einem Seil an den Ringschrauben gegen Absturz gesichert werden.

Eine bessere Möglichkeit, die Maschine gegen Absturz zu sichern, ist der patentierte DUO-Funktionsschalter K9-DF (Sonderzubehör). Durch das automatische Abschalten an einem Hindernis, an der Traufe, First oder Abtreppe erhöht sich die Sicherheit am Bau.

Mit dem Winterset K9-WS (Sonderzubehör) wird bei niedrigen Außentemperaturen (unter +10° C) der Falz vor dem Schließen erwärmt. Dadurch wird auch bei niedrigen Außentemperaturen eine optimale Bearbeitung des Falzes ermöglicht.

Lieferumfang

Bei Lieferung des Dachfalzschließers K9 den Paketinhalt auf Vollständigkeit prüfen.

Grundausrüstung

- 1 Betriebsanleitung
- 1 Dachfalzschließer K9 (Doppelstehfalzrollen)
- 1 Metall-Aufbewahrungskoffer
- 1 Innensechskantschlüssel (5/32)
- 2 Innensechskantschrauben (Zollgewinde!)

Sonderzubehör

(nicht in der Grundausrüstung enthalten)

- Winkelstehfalzrollen K9-WR
- Winkelfalz-Handformer K8
- Doppelfalz-Handformer K7
- Aufschneiderrollen K9-AR
- Winterset K9-WS
- Duo-Funktionsschalter K9-DF
- Handschalter K9-HVR



... das Dach- und Wandprogramm von

Inbetriebnahme



Bei allen Arbeiten an Dach und Wand sind die einschlägigen Arbeitssicherheitsrichtlinien und Sicherheitsbestimmungen einzuhalten.

Umgebungsbedingungen



Das Arbeiten auf Blechdächern bei **Regen** und **Schnee** ist nach DIN 18339, Unfallverhütungs-Vorschriften, **unzulässig!**



Unfallgefahr!



Der Dachfalzschließer K9 ist **nicht spritzwassergeschützt**. Arbeiten bei Regen und auftretendem Spritzwasser sind **unzulässig!**



Gefahr eines Stromschlages!



Bei Arbeiten an **Steillagen, Wänden** und bei **freiem Auslauf muß** der Dachfalzschließer unbedingt an den Ringschrauben mit einem Seil **gegen Absturz gesichert** werden!
Unfallgefahr!

Prüfungen vor der Inbetriebnahme



Vor Anschluß an das Stromnetz und Inbetriebnahme den Dachfalzschließer, das mitgelieferte Sonderzubehör und das Netzkabel auf Beschädigungen überprüfen!
Werden Beschädigungen festgestellt, muß der **Dachfalzschließer zur Instandsetzung an den Hersteller** eingeschickt werden!



Die Betriebsspannungsangabe auf dem Typenschild des Dachfalzschließers muß mit der Netzspannung übereinstimmen!



Der Dachfalzschließer darf ausschließlich an geerdete Schutzkontakt-Steckdosen angeschlossen werden!
Gefahr eines Stromschlages!



Bei Einstell- und Montagearbeiten den Netzstecker aus der Schutzkontakt-Steckdose ziehen! **Verletzungsgefahr!**

- Dachfalzschließer aus Metallkoffer nehmen und mit den Rollen nach unten auf waagerechter Fläche abstellen.
- Dachfalzschließer, mitgeliefertes Zubehör und Netzkabel auf Beschädigungen prüfen.

! Werden Beschädigungen festgestellt, muß der Dachfalzschließer **zur Instandsetzung an den Hersteller** eingeschickt werden.

1 Sichtprüfungen

Höhenverstellung

- Gummistützräder auf Beschädigung prüfen
- Alle Schrauben auf festen Sitz kontrollieren

Rollen

- Gummieinzugsrollen und Falzrollen müssen frei von Öl, Fett und Fremdkörpern sein.
- Falzrollen auf richtige Reihenfolge prüfen.

1 Funktionsprüfung

! Der Netzschalter **muß** auf Stellung **O** stehen (Schalterkontrolllampe leuchtet nicht).

! Die Maschine darf nur mit montierten Stützrädern in Betrieb genommen werden.

- Anschluss des Dachfalzschließers an **geerdete** Zuleitung mit Schutzkontakt (Kabeltrommel, Verlängerungskabel).
- Netzschalter einschalten (Stellung **I**, Schalterkontrolllampe leuchtet)

Der Dachfalzschließer ist in Betriebsstellung, alle 8 Rollen müssen sich drehen.

! Ist die Maschine mit einem DUO-Funktionsschalter (Sonderzubehör) ausgestattet, muß der Falztaster nach oben gedrückt werden und durch Stecken des Stiftes in das Steckloch **1** arretiert werden.

- Netzschalter ausschalten
- Warten bis alle 8 Rollen stillstehen
- Den Netzstecker aus der Schutzkontakt-Steckdose ziehen.

Wenn keine Mängel an der Maschine festgestellt wurden, ist der Dachfalzschließer K9 zum vorschriftsmäßigen Arbeiten bereit.

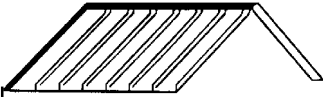

Arbeiten mit dem Dachfalzschließer (Doppelstehfalz)



Bevor mit dem Dachfalzschließer gearbeitet werden darf, muß das Kapitel "Inbetriebnahme" gelesen werden.

Die Sicherheitshinweise sind besonders zu beachten!

Alle Anweisungen müssen durchgeführt werden.

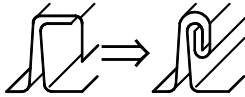

Vorbereitung der Scharen

- Die erste Schare vorschriftsmäßig mit Haften befestigen.
- Die nächste Schare mit dem U-Falz (Oberfalz) über den L-Falz (Unterfalz) legen.

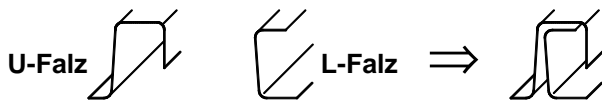

Vorbereitung des Falzes zum Einsetzen des Dachfalzschließers

Beim Schließen des Falzes muss vor dem Einsetzen des Dachfalzschließers, sofern nicht von außen einsetzbar, mindestens eine Maschinenlänge mit dem Winkelfalz-Handformer K8 und 1/2 Maschinenlänge mit dem Doppelfalz-Handformer K7 vorgeschlossen werden.

Um ein Aussteigen der Maschine aus dem Falz zu vermeiden, sollte bei längeren Scharen alle 2 - 3 m mit dem Winkelfalz-Handformer K8 vorgeschlossen werden.

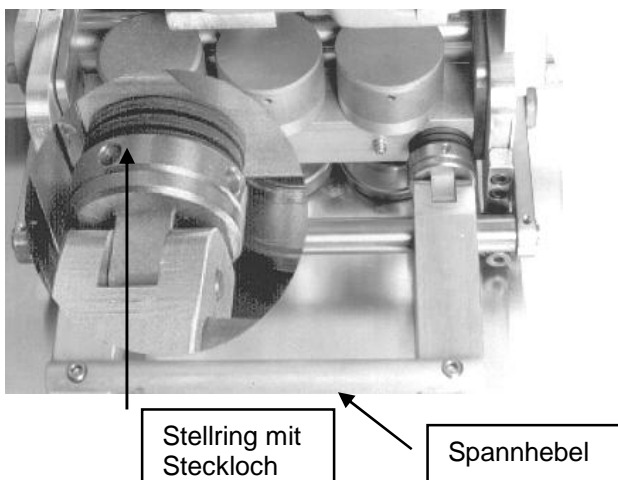

Vorbereitung des Dachfalzschließers

1 Höheneinstellung der Stützräder

Die Stützräder sind auf 3 Höhenbereiche einstellbar:

- Bereich 1: 25 - 38 mm
- Bereich 2: 38 - 50 mm
- Bereich 3: 50 - 60 mm

Die Stützräder verhindern das Abkippen der Maschine. Alle 4 Stützräder müssen auf den gleichen Bereich eingestellt sein und sollten beim Arbeiten die Materialoberfläche nicht berühren.

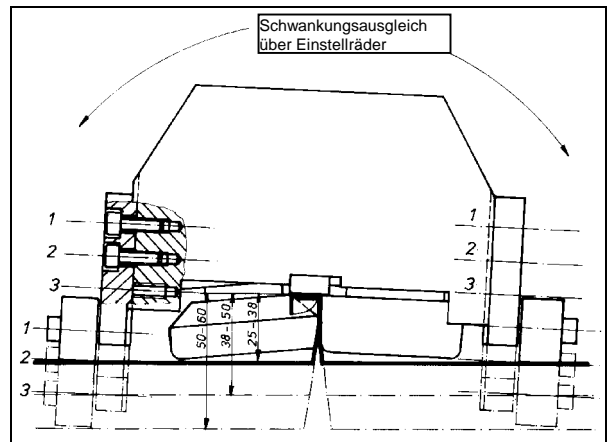

Höheneinstellung der Stützräder

Bereich 1,2 oder 3 einstellen.

- Schrauben wieder einsetzen und anziehen.
- ! Die Stützen sind mit **R** (rechts) und **L** (links) markiert und müssen an der entsprechend gleich markierten Maschinenseite wieder angebracht werden.

1 Einstellen der Druckverstellung

Um den gewünschten Falzschluss zu bekommen, kann der Rollendruck je nach Materialart eingestellt werden (Probefalz).

Um einen optimalen Falzschluss zu erhalten, muß der Rollendruck materialgerecht eingestellt werden.

Druck verstärken: Stelling nach rechts drehen.

Druck vermindern: Stelling nach links drehen.

An den beiden Stellringen (Pfeile) kann der Druck verändert werden.

Um den Falzanschluß zu kontrollieren, sollte vor der eigentlichen Arbeit ein Probefalz geschlossen werden.

Es wird empfohlen beide Stellringe der Druckverstellung nach dem Arbeiten nach links (Null-Stellung) zu drehen, um die Federscheiben zu entlasten.

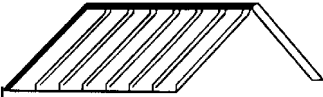

Arbeitsfolge beim Schließen des Falzes

! Wird ein Dachfalzschließer mit Duo-Funktionsschalter (K9-DF) verwendet, muss vor dem Einschalten die Stellung des Stiftes kontrolliert werden (siehe Einsatz von Sonderzubehör K9-DF).
Ist der Arretierstift in Steckloch 1 gesteckt, schaltet die Maschine bei freiem Auslauf nicht automatisch ab.

! Vor dem Arbeiten mit DUO-Funktionsschalter (Sonderzubehör) die Funktionsfähigkeit des Schalters prüfen!

⏏ Arbeitsrichtung variabel von unten nach oben oder umgekehrt.

- Den Dachfalzschließer mit allen Rollen und geöffnetem Spannhebel am Falzanfang einsetzen.

Die beiden ersten Rollen (Nr. 1 und Nr. 2) müssen **unter dem Winkelfalz** eingesetzt werden.

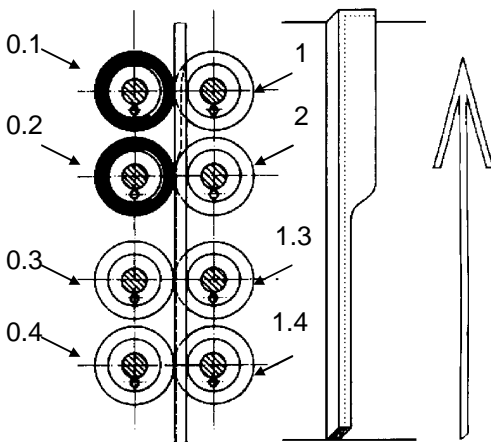

Ansetzen der Rollen Nr. 1 und Nr. 2 am Scharenanfang

! Der Spannhebel muß sich auf der Falzseite der Schare befinden.

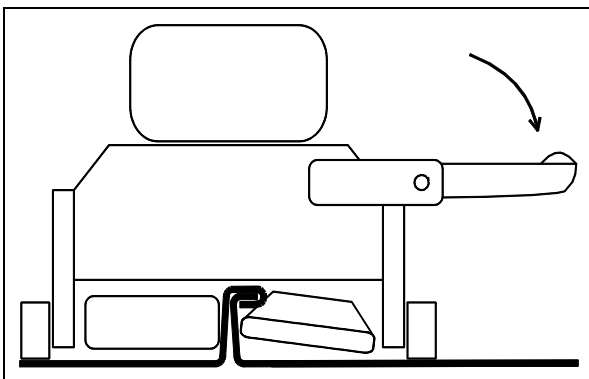

Spannhebel arretieren

Spannhebel über Druckpunkt ganz nach unten drücken.

Hebel ist arretiert und steht parallel zur Schare.

! ist der Spannhebel nicht korrekt arretiert, kann dieser beim Arbeiten aufspringen.

! Dachfalzschließer mit Seil an der Ringschrauben gegen Absturz sichern.

- Dachfalzschließer an **geerdete** Schutzkontakt-Zuleitung anschließen.

- Netzschalter einschalten (Stellung I).

Nach dem Einschalten arbeitet der Dachfalzschließer automatisch und schließt die vorprofilierte Schare zum Doppelstehfalz.

- Am Falzende Netzschalter ausschalten (Stellung O).

- Spannhebel öffnen.

- Dachfalzschließer aus der Profilbahn entnehmen.

Kann die Maschine nicht frei auslaufen, muß das Profil mit Winkelfalz-Handformer K8 und Doppelfalz-Handformer K7 geschlossen werden.

Nachdem der Dachfalzschließer in den Falz eingesetzt und mit dem Hebel geschlossen wurde, kann bei Hindernissen durch Kamine, Fenstervorsprung oder Lüftungsrohre der Spannbügel gegen die Feder entriegelt und nach oben geklappt werden. (Spannbügel nach hinten gegen die Feder schieben und hoch klappen).

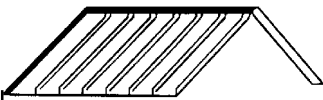

Arbeiten mit Sonderzubehör

Umrüsten auf Winkelstehfalzrollen K9-WR



Bevor mit dem Dachfalzschließer gearbeitet werden darf, muss das Kapitel "Inbetriebnahme" gelesen werden.

Die Sicherheitshinweise sind besonders zu beachten!

Alle Anweisungen müssen durchgeführt werden.



Bei Einstell- und Montagearbeiten den Netzstecker aus der Schutzkontakt-Steckdose ziehen!

Verletzungsgefahr!

- Mit Innensechskantschlüssel (Lieferumfang) die Senkkopfschrauben an den Doppelstehfalzrollen **1.3** und **1.4** lösen.
- Die gelösten Rollen von Antriebsachse abziehen.
- Die Winkelstehfalzrollen **3** und **4** auf die ebenfalls mit **3** und **4** gekennzeichneten Rollenachsen aufstecken.
- Beide Rollen drehen, bis Arretierstift in Antriebsachse eingerastet ist.
- Senkkopfschrauben einsetzen und anziehen.

Die Rückrüstung auf Doppelstehfalzrollen erfolgt in umgekehrter Reihenfolge.

Die Vorbereitung der Maschine, der Scharen und des Falzes sowie das Schließen des Falzes erfolgt wie im Kapitel „Arbeiten mit dem Dachfalzschließer“ beschrieben.



Bei der Falzvorbereitung und dem Restschluss wird nur mit dem Winkelfalz-Handformer K8 gearbeitet.

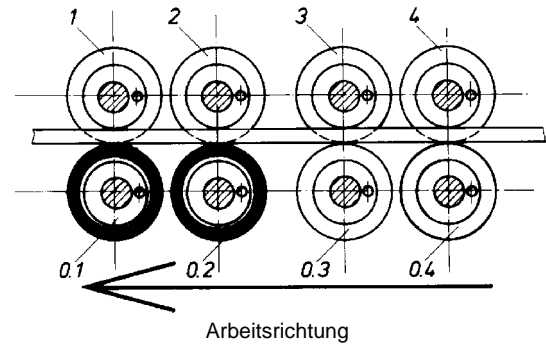
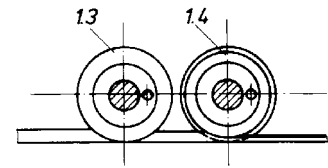

Reihenfolge Rollen-Montage

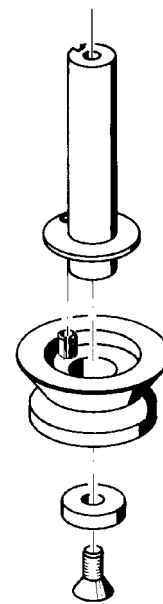

Rollen-Montage auf der Antriebsachse

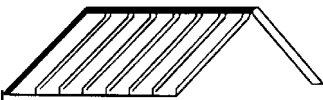

Aufschneiderollen K9-AR



Bevor mit dem Dachfalzschließer gearbeitet werden darf, muß das Kapitel "Inbetriebnahme" gelesen werden.
Die Sicherheitshinweise sind besonders zu beachten!
 Alle Anweisungen müssen durchgeführt werden.

1 Umrüsten auf Aufschneiderollen

- Mit Innensechskantschlüssel (Lieferumfang) die Senkkopfschrauben an den Falzrollen lösen (siehe Tabelle).

Vorhandener Rollensatz	Rollen entfernen			
Doppelstehfalz	0.3	0.4	1.3	1.4
Winkelstehfalz	0.3	0.4	3	4

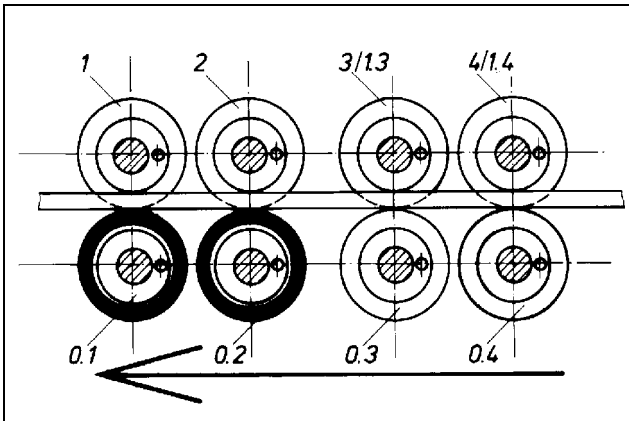

Rollen-Montageschema

- Rollen von Antriebsachse abziehen.
- Die Aufschneiderollen 3 und 0.3 auf die gleich gekennzeichnete Achswelle stecken.
- Beide Rollen drehen, bis Arretierstift in Antriebsachse eingerastet ist.
- Senkkopfschrauben einsetzen und anziehen.

- ! Um ein freies Gleiten des Schnittgutes zu gewährleisten, werden auf das 4. Achsenpaar keine Rollen aufgesetzt. Die Maschine arbeitet nur mit 6 Rollen.

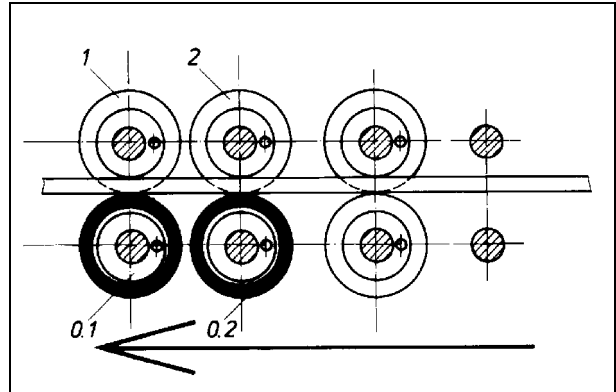

Das Rückrüsten auf Falzrollen erfolgt in umgekehrter Reihenfolge.

1 Arbeitsfolge beim Aufschneiden des Doppel- oder Winkelstehfalzes.



Beim Aufschneiden von Falzen kann es zu Gratbildung an der Schnittstelle kommen.
Verletzungsgefahr!
 Schutzhandschuhe tragen!

- ! Arbeitsrichtung variabel von unten nach oben oder umgekehrt.
- Spannhebel ganz öffnen
- Maschine mit Gummirollen in den Falz einsetzen.

Aufschneiderollen müssen sich vor dem zu schneidenden Falz befinden.

Muß die Maschine in den Falz eingesetzt werden (z.B. Hindernis), wird der Falz ca. 20 cm von Hand aufgeschnitten und die Maschine mit den Aufschneiderollen in den vorgeschrittenen Falz eingesetzt.

- ! Der Spannhebel muss sich auf der Falzseite der Schare befinden.

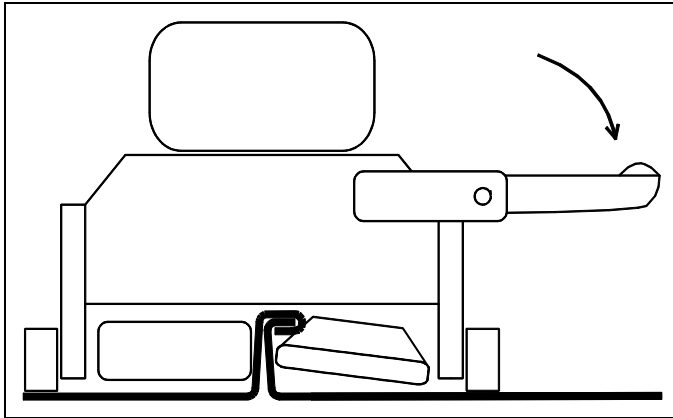
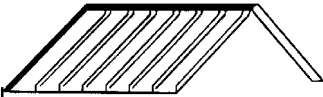

Spannhebel arretieren

- Spannhebel über Druckpunkt ganz nach unten drücken.
Hebel ist arretiert und steht parallel zur Schare.
 - ! Ist der Spannhebel nicht korrekt arretiert, kann dieser beim Arbeiten aufspringen.
 - ! Dachfalzschließer mit Seil an den Ringschrauben gegen Absturz sichern.
 - Dachfalzschließer an **geerdete** Schutzkontakt-Zuleitung anschließen.
 - Netzschalter einschalten(Stellung **I**).
- Nach dem Einschalten arbeitet der Dachfalzschließer automatisch und schneidet den Falz auf.
- Am Falzende Netzschalter ausschalten (Stellung **O**).
 - Spannhebel öffnen.
 - Dachfalzschließer aus der Profilbahn nehmen.

Läuft die Maschine gegen ein Hindernis im Dach und Wandbereich, muß der noch zu öffnende Falz von Hand abgeschnitten werden.

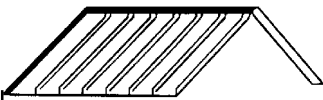

Rollenwechsel K9

Rollenmontage auf Antriebsachse

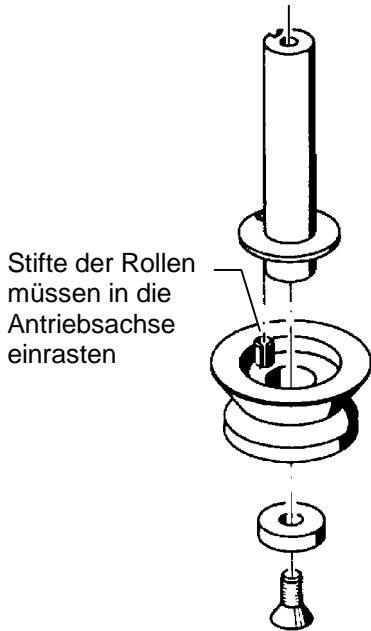

Winkelstehfalzrollen (Sonderzubehör)

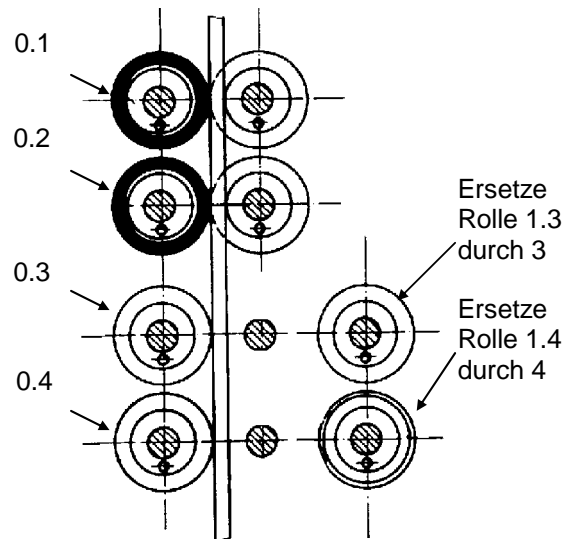

Doppelstehfalzrollen (Standard)

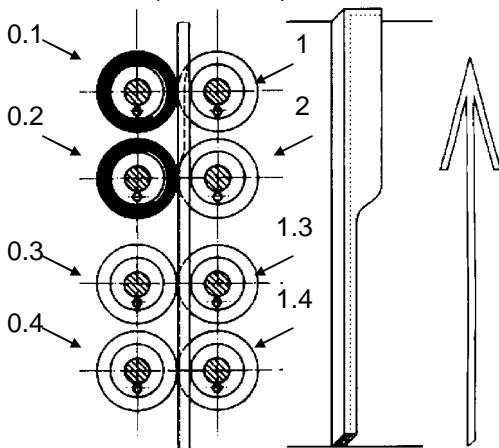

Aufschneiderrollen (Sonderzubehör)

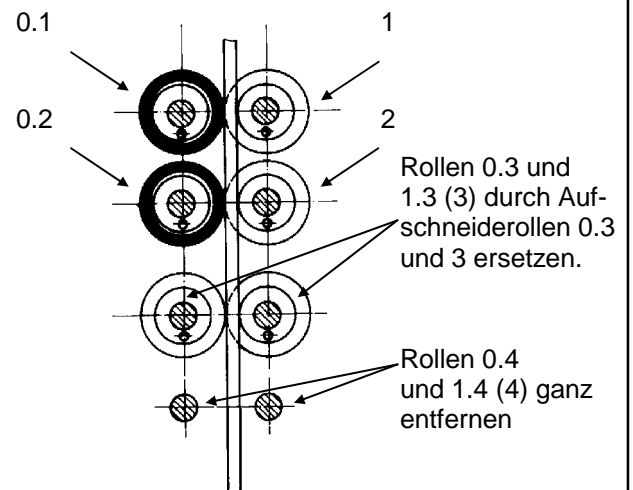

Schliessen von rostfreien Blechen

Zum Schließen eines Winkel- oder Doppelstehfalz in rostfreien Blechen z.B. Uginox, müssen sämtliche Falzrollen an der Falzmaschine K9 ausgewechselt werden. Die Doppel-Falzrollen sind mit 0.1 U, 0.2 U, 0.3 U, 0.4 U, 1 U, 2 U, 1.3 U, 1.4 U und die Winkelfalzrollen mit 3 U, 4 U gekennzeichnet.

Um einen guten Falzschluss zu erreichen muss der Rollendruck materialgerecht durch die beiden Stellringe an der Druckverstellung eingestellt werden. Es wird empfohlen, vor dem Schließvorgang auf dem Dach einen Probefalz zu schließen um den Falzschluss überprüfen zu können.

Arbeiten an Rundgauben



Messingscheibe
Art.Nr.K900051

Zum Schließen von engen Rundgauben kann unter Rolle 1 und Rolle 1.4 (Rolle 4 beim Winkelstehfalz) eine Messingscheibe eingelegt werden. Dadurch ist ein Schließen von Gauben bis 1,2 m Radius möglich.

8 Stk. Satz Doppelfalzrollen U Best. Nr. 91670
2 Stk. Satz Winkelfalzrollen U Best. Nr. 91675

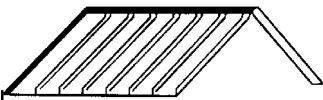

Aufschneiderrollen K9 - AR

Auswechseln der Schneidplatten

Arbeitsfolge: Demontage und Auswechseln der Schneidplatten Station 3 und 0,3. Zum Wechseln der Schneidplatte 4 Senkschrauben (Pos. 10) lösen und Schneidplatte abnehmen. Sofern die Schneidplatten nicht ausgebrochen oder zu stumpf sind, können dieselben nachgeschärft werden.

Montage: Die nachgeschärften oder neuen Schneidplatten in den Schneidplattenhalter 3 oder 0.3 einsetzen und mit den 4 Senkschrauben festziehen. Beim Einsetzen auf die eingeschlagene Zahl im Schneidplattenhalter und Schneidplatte achten.

Aufschneiderrollen Station 3

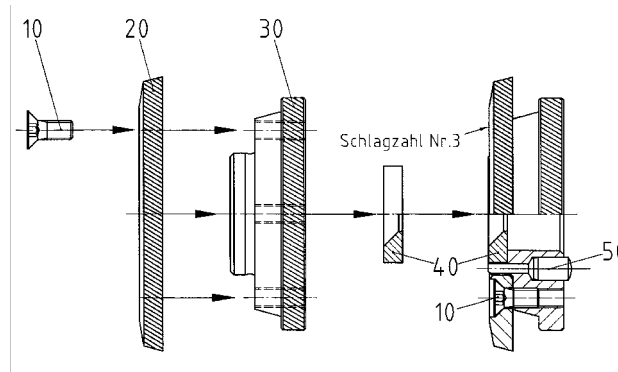

Aufschneiderrollen Station 0.3

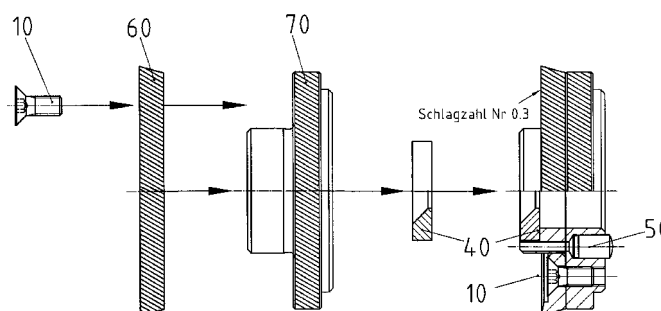

Pos.	Teile-Nummer	Bezeichnung	Menge
10	81238	Senkschraube m. ISK M5x12	8
20	K 906303	Schneidplatte Station 3	1
30	K 906301	Schneidplattenhalter Station 3	1
40	K 906280	Messingeinsatz	2
50	81265	Zylinderstift 6 Ø x 12	2
60	K 906304	Schneidplatte Station 0.3	1
70	K 906300	Schneidplattenhalter Station 0.3	1

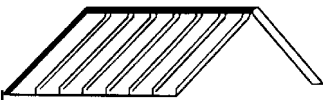

Ersatzteilliste Aufschneiderrollen K9 - AR Satz Art.-Nr. BG91625

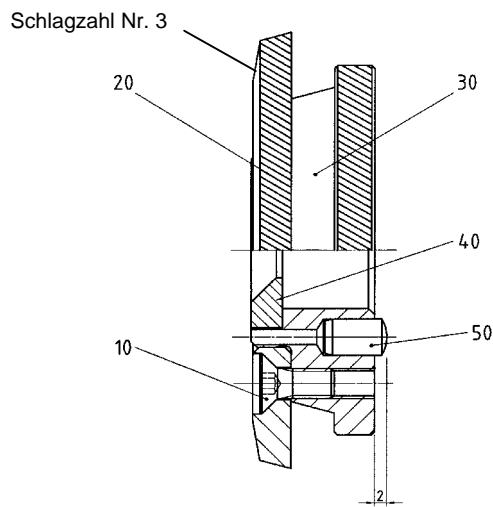

Pos.	Teile-Nummer	Bezeichnung	Menge
	BG900299	Aufschneiderrolle Station 3 kpl.	1
10	81238	Senkschraube m. ISK M5x12	4
20	K 906303	Schneidplatte Station 3	1
30	K 906301	Schneidplattenhalter Station 3	1
40	K 906280	Messingeinsatz	1
50	81265	Zylinderstift Ø 6x12	1

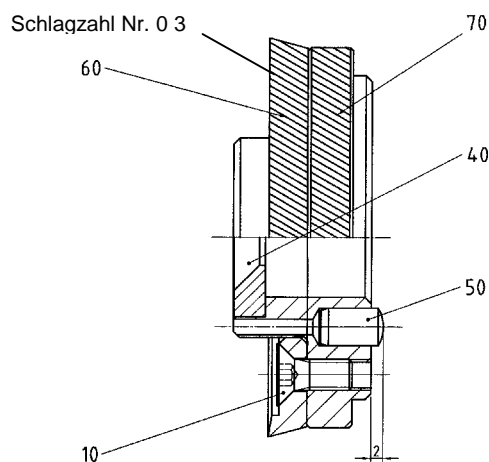

Pos.	Teile-Nummer	Bezeichnung	Menge
	BG900300	Aufschneiderrolle Station 0.3 kpl.	1
10	81238	Senkschraube m. ISK M5x12	4
40	K 906280	Messingeinsatz	1
50	81265	Zylinderstift Ø 6x12	1
60	K 906304	Schneidplatte Station 0.3	1
70	K 906300	Schneidplattenhalter Station 0.3	1

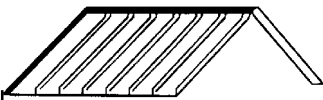

Zum Aufschneiden von Winkel oder Doppelstehfalz mit den Aufschneiderollen K 9 - AR, für Sanierungs- und Reparaturarbeiten

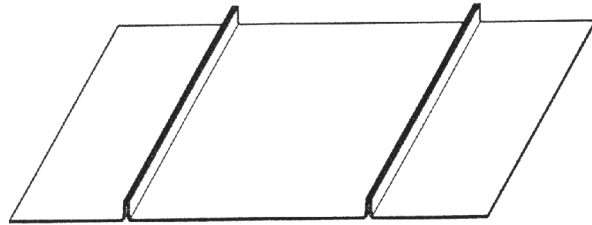

- 1.) Zwei Falze aufschneiden um eine Scharenbahn auszuwechseln. Ein Rand von 8 mm bleibt stehen.

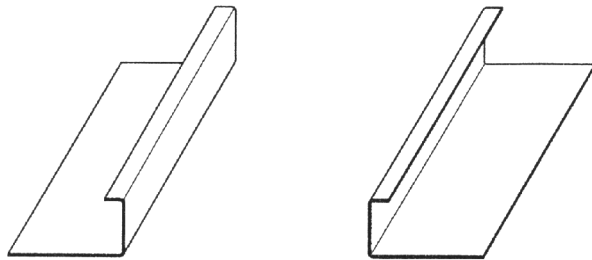

- 2.) Beide Seiten mit einem Handblechbiegegerät zum kleinen Falz 24 mm hochkanten.

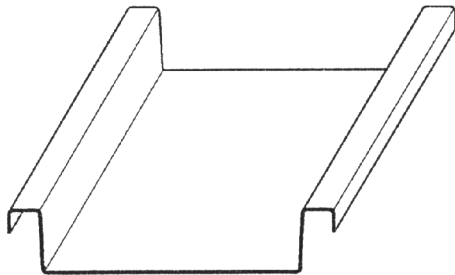

- 3.) Paßschare U - U Profil anfertigen

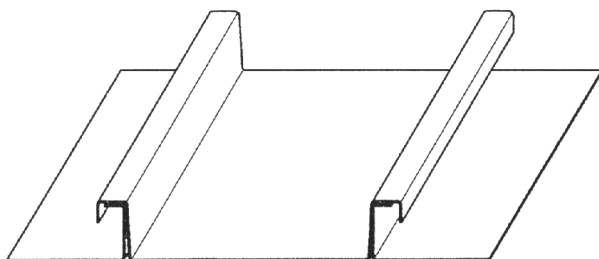

- 4.) Am Unterfalz Haften befestigen, U - U Profilschare über Unterfalz legen

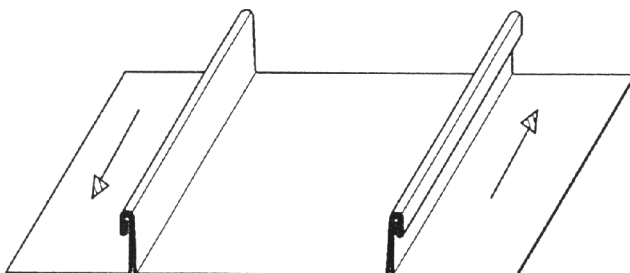

- 5.) Zum Winkel- oder Doppelstehfalz mit den Handformern K8 und K7 oder mit dem Dachfalzschließer K9 schließen. Arbeitsrichtung nach oben und unten.



Winterset K9-WS



Vor Inbetriebnahme die Betriebsanleitung des Heißluftgerätes sorgfältig lesen und befolgen.



Bei Einstell- und Montagearbeiten den Netzstecker aus der Schutzkontakt-Steckdose ziehen!

Verletzungsgefahr!



Die am Winterset austretende Luft kann bis zu 650°C heiß sein.

Brandgefahr!

Entflammare Materialien entfernen!



Falz, Heißluftgerät und Schalenreflektor können sehr heiß werden!

Nach dem Abschalten Gerät abkühlen lassen

Nicht berühren! Verbrennungsgefahr!



Schutzhandschuhe tragen!

Mit dem Winterset K9-WS (Sonderzubehör) wird bei niedrigen Außentemperaturen der Falz vor dem Dachfalzschließer erwärmt. Nach der Montage des Wintersets K9-WS kann der Dachfalzschließer auch bei niedrigen Temperaturen eine optimale Verfalzung herstellen.

! Wird - trotz Einsatz des Winterset K9-WS - die Mindestverarbeitungstemperatur von +10°C nicht erreicht, muss die Arbeitsgeschwindigkeit des Dachfalzschließers mit einem elektronischen Drehzahlregler (Anschlußleistung min. 1500 Watt) reduziert werden.

1 Montage

- Ringschraube (1) lösen.
- Halterung (2) ansetzen und mit Ringschraube befestigen.
- Gewindestift (3) festziehen.
- Heißluftgerät (4) von oben durch Aufnahme schieben und mit Rändelschrauben (5) gleichmäßig von Hand festziehen.
- Schalenreflektor (6) von unten gegen Heißluftgerät schieben und befestigen.

Nach Einschalten des Heißluftgerätes kann die Heißlufttemperatur bis +650°C elektronisch geregelt werden.



Technische Daten Winterset K9-WS siehe Betriebsanleitung Heißluftgerät.

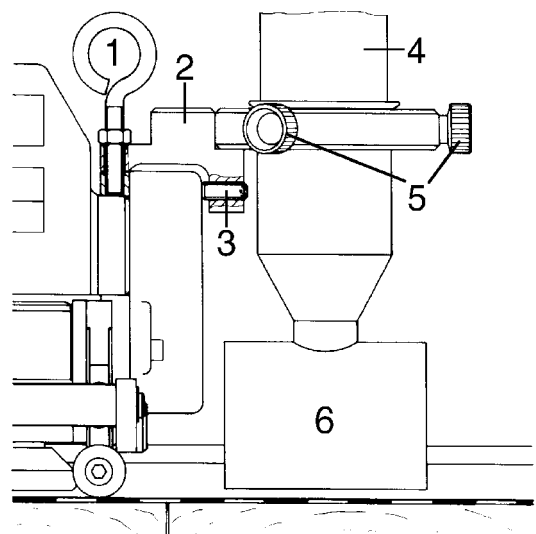

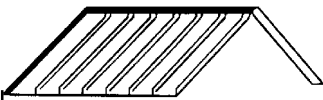

DUO-Funktionsschalter K9-DF

Mit dem DUO-Funktionsschalter kann der Dachfalzschließer bei freiem Auslauf gegen Absturz gesichert werden. Durch das automatische Abschalten an einem Hindernis, First, Traufe, Abtreppung oder Wand erhöht sich die Sicherheit am Dach.

! Wird die Maschine an Steillagen und Wänden eingesetzt muss sie auch beim Einsatz des DUO-Funktionsschalters unbedingt mit einem Seil an den Ringschrauben gegen Absturz gesichert werden. Durch das automatische Abschalten an einem Hindernis, First, Traufe, Abtreppung oder Wand erhöht sich die Sicherheit am Dach.

! Der DUO-Funktionsschalter kann nur vom Maschinenhersteller, auch nachträglich, angebaut werden.

1 Funktion

Beim Auslauf an First, Traufe, Abtreppung oder bei Auflaufen auf ein Hindernis schaltet der Dachfalzschließer über zwei in Laufrichtung vorn und unten angebrachte Taster ab.

1 Funktionsprüfung DUO-Funktionsschalter

- Falztaster nach oben drücken.
- Stift in Steckloch 1 stecken.
- Netzschalter einschalten (Stellung 1, alle Rollen müssen sich drehen).
- Wandtaster drücken.

Maschine schaltet ab. Rollen müssen stillstehen.

- Maschine durch Aus- und wieder Einschalten des Netzschalters reaktivieren (alle Rollen müssen sich drehen).
- Stift aus Steckloch 1 ziehen.

Maschine schaltet ab. Rollen müssen stillstehen.

- Netzschalter ausschalten (Stellung 0).

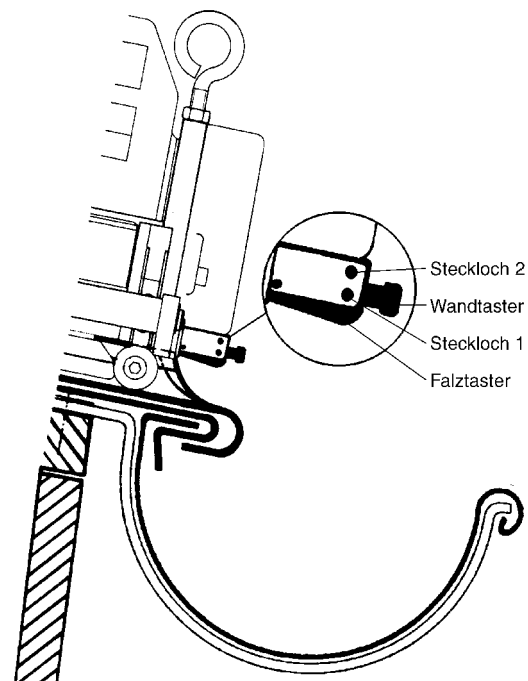
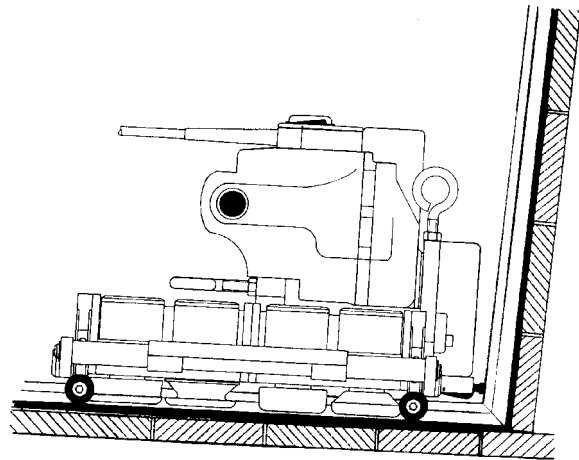

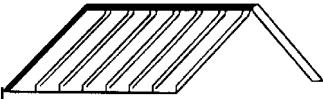

I Arbeiten mit dem DUO-Funktionsschalters

Um den Falztaster zu aktivieren

- Stift mit Kette aus Steckloch **1** ziehen
- Stift in Steckloch **2** stecken.
- Maschine in den Falz einsetzen.
- ! Der Falztaster muß auf dem Oberstand aufliegen!
- Maschine einschalten.

Nach dem Einschalten arbeitet der Dachfalzschließer automatisch und schließt den Falz.

Erreicht die Maschine das Falzende oder läuft gegen ein Hindernis, schaltet sie automatisch ab.

- Netzschalter ausschalten (Stellung **0**).
- Spannhebel öffnen.
- Maschine aus dem Falz nehmen.

Der noch offene Falz muss mit dem entsprechenden Handformer geschlossen werden.

Um die Funktion des Falztasters aufzuheben

- Stift aus Steckloch 2 ziehen.
- Falztaster nach oben drücken.
- Falztaster durch Stecken des Stiftes in Steckloch **1** arretieren.
- ! Vor jedem neuen Schließvorgang muß die Stellung des Falztasters kontrolliert werden.

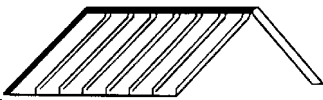

Dachfalzschließer K9 mit Andruck-Spannsystem K9-ASS

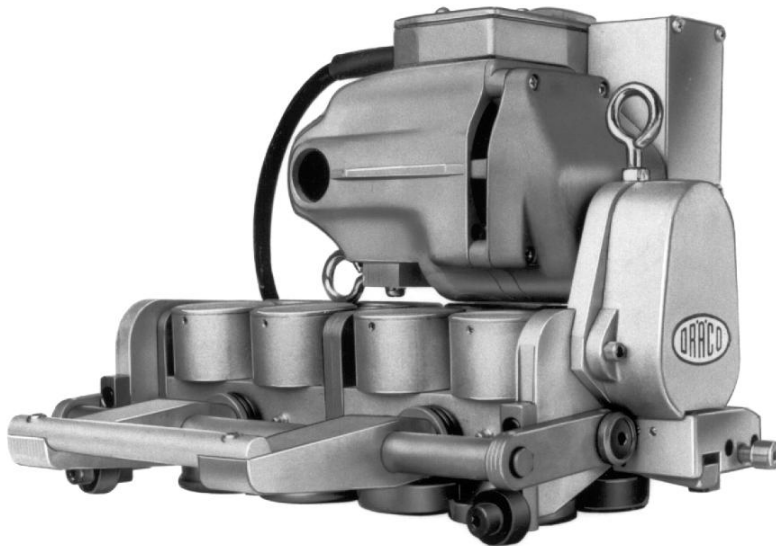

Service Tipp: **Druckverstellung**

Stelling mit
Steckloch

Stelling mit
Steckloch

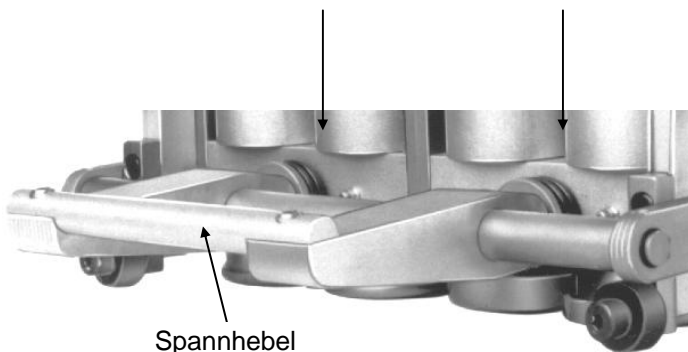

Um einen optimalen Falzschluß zu erhalten, muß der Rollendruck materialgerecht eingestellt werden.

An den beiden Stellringen (Pfeile) kann der Druck verändert werden.

Druck verstärken: Stelling nach rechts drehen.
Druck vermindern: Stelling nach links drehen.

Um den Falzanschluß zu kontrollieren, sollte vor der eigentlichen Arbeit ein Probefalz geschlossen werden.

Es wird empfohlen beide Stellringe der Druckverstellung nach dem Arbeiten nach links (Null-Stellung) zu drehen, um die Federscheiben zu entlasten.

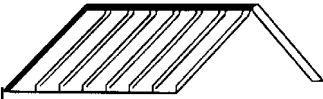

Pflege und Instandhaltung

Die Maschine ist wartungsfrei.

Sie sollte bei Verunreinigungen nur mit einem trockenen Lappen gereinigt werden.

Bei etwaigen Beschädigungen oder Funktionsstörungen muss der Dachfalzschließer an den Hersteller eingeschickt werden. Reparaturen dürfen nur vom Hersteller ausgeführt werden.

Garantieleistung

Der Dachfalzschließer K9 und das Zubehör wird bei der Fertigung mehrfach geprüft.

Wir gewährleisten Material und Ausführung. Versagt das Gerät trotz sachgemäßer Behandlung infolge eines Fertigungs- oder Materialfehlers innerhalb der Garantiezeit von 6 Monaten, wird es kostenlos instandgesetzt. Die Garantie gilt ab Lieferdatum und nur bei Vorlage der Kaufunterlagen. Sie erlischt, wenn andere, außer Wartungsarbeiten durchgeführt werden.

Über die obige Garantieleistung hinausgehende Ansprüche an uns sind ausgeschlossen.