

Wartung

Alle Teile des Handformers sind genormt, austauschbar, aus nichtrostenden Materialien hergestellt und somit weitgehend wartungsfrei. Die beiden Seitenführungen (Pos. 2+3, siehe vorherige Seite) sollten lediglich mit Fett abgeschmiert werden.

Weitere Dräco Handformer



Winkel falz Handformer K8:
schließt vorprofilierte Scharen in einem Arbeitsgang zum Winkel falz.

Art.Nr.	91520
Schließlänge	210 mm
Länge	255 mm
Breite	270-570 mm
Gewicht	2,3 kg



Winkel falz Handformer K7-1:
schließt den vorgefalzten Winkel falz in einem Arbeitsgang zum Doppelstehfalz.

Art.Nr.	91515-1
Schließlänge	210 mm
Länge	310 mm
Breite	320-610 mm
Gewicht	3,3 kg

Gebrauchsanleitung



Vor dem Gebrauch von Werkzeugen ist es unbedingt erforderlich die zugehörige Gebrauchsanleitung und besonders die dort aufgeführten Sicherheitshinweise sorgfältig zu lesen und zu befolgen! Für späteres Nachschlagen aufbewahren.



Tragen Sie immer Schutzhandschuhe!

Leisten falz Handformer K6-1

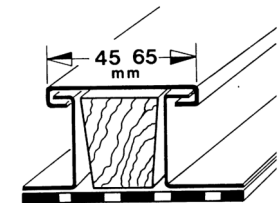

Art.Nr.:	Schließlänge	Leisten falzbreite variabel	Gewicht
91510-1	180 mm	45-65 mm	3 kg

Gebrauchsanleitung

Geräteelemente



Abb. K6-1 in geöffnetem Zustand

A	Schließhebel
B	Verstellhebel
C	Anschlag
D	Anlegehebel

Bestimmungsgemäße Verwendung

Der Leistenfalzschließer K6-1 dient ausschließlich zum Schließen von vorprofilierten Leisten in den untenstehenden Materialstärken.

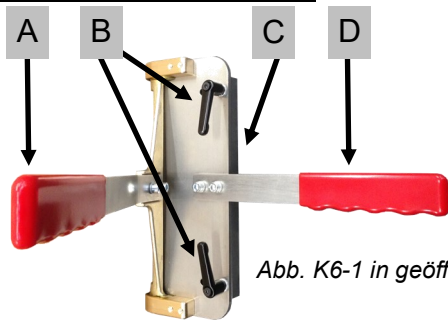
Materialstärken

Kupfer / Zink / Alu	bis 0,80 mm
Eisenblech	bis 0,80 mm
V2A	bis 0,50 mm

Arbeitsweise

- Mittels Verstellhebel (B) und Anschlag (C) den K6-1 auf die Leistenbreite einstellen.
- Den K6-1 in geöffnetem Zustand (Schließhebel (A) senkrecht), mit dem Anschlag (C) am gegenüberliegenden Profil anlegen.
- Schließhebel (A) nach unten drücken, Leistenfalz ist nun geschlossen.
- Den Schließhebel (A) wieder öffnen und den K6-1 um ca. eine dreiviertel Werkzeuglänge verschieben und den Schließvorgang wiederholen.

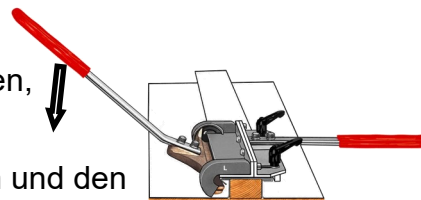

Explosionszeichnung

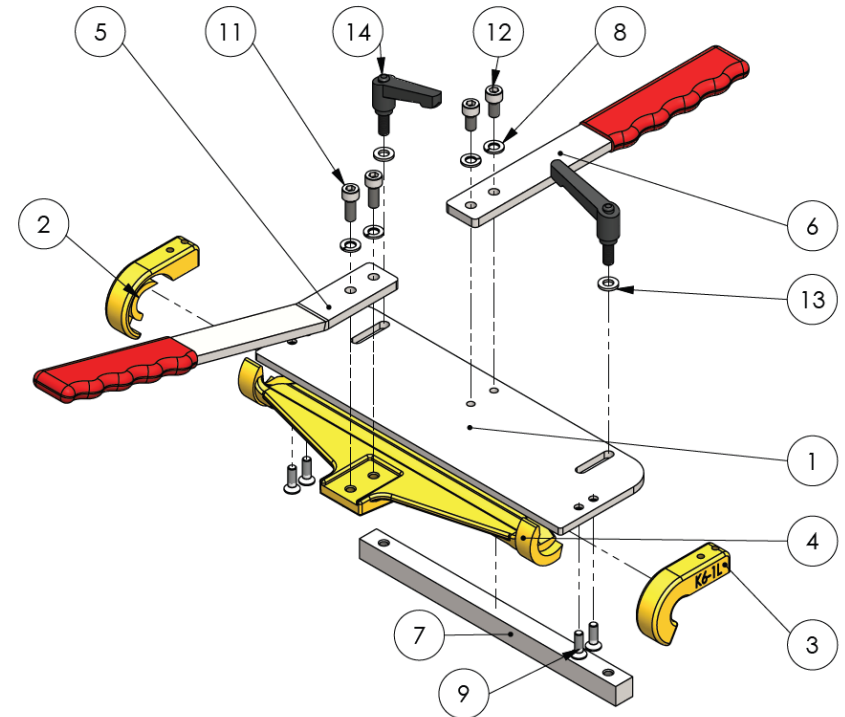

Pos.	Bezeichnung	Stück	Best.-Nr.
1	Platte	1	KH70069
2	Seitenführung rechts	1	KH70030-1
3	Seitenführung links	1	KH70029-1
4	Schließbacke	1	KH70012
5	Schließhebel	1	BGKH70015
6	Anlegehebel	1	BGKH70014
7	Anschlag	1	KH70027
8	Federscheibe	4	81224
9	Senkschraube	4	81226
11	Zylinderkopfschraube	2	81195
12	Zylinderkopfschraube	2	81183
13	Scheibe	2	81072
14	Verstellhebel	2	KH70028