

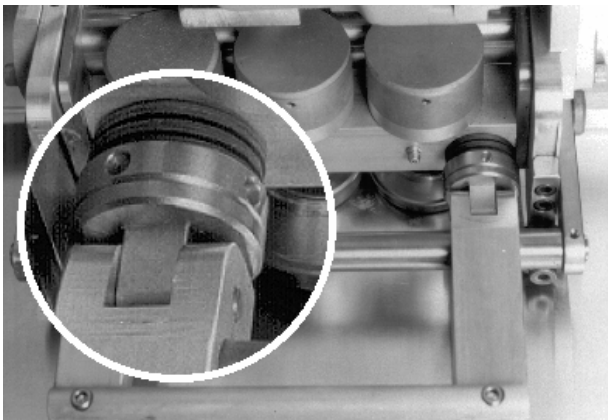

K9 met duo-veiligheidsschakelaar

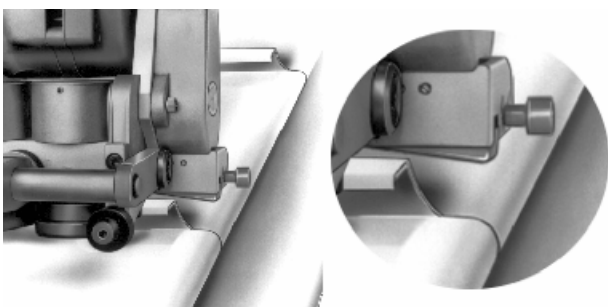

Variabel aandruk-spansysteem K9-ASS "nieuw & uniek"



De gepatenteerde duo-veiligheidsschakelaar K9-DF, stopt de K9 automatisch bij het einde van de felsnaad of voor een muur.



Snijdwalsen K9-AR, onmisbaar voor rationeel sloopwerk. Oude en/ of door storm beschadigde felsbanen kunnen simpel, snel en zonder beschadiging aan de onderconstructie gedemonteerd worden. (snelheid 9 m/min.)

Dakfelssluiters K9 in stalen koffer



	Art. N ^o .	230 V / 770 W	kg	
K 9	92200	Sluiten dubbele fels	19	1
K 9-WAD	92201	*Complete uitvoering	20	1

* incl. hoekfels- & dubbele fels walsen, snijdwalsen, variabel aandrukspansysteem en duo-veiligheidsschakelaar

- ☒ voor het sluiten van dubbel staande felsnaden.
- ☒ plaatijzer, aluminium, zink en koper: 0,8 mm.
- ☒ RVS/ Inox: 0,5 mm.
- ☒ blanke en bewerkte platen worden zonder aantasting van het oppervlak gefelst.
- ☒ voor profielhoogtes 25 - 60 mm.
- ☒ snelheid op dak & gevel: 9 m/min.
- ☒ zachte overgangen bij klangen en zelfs dwarsfelsoverlappingsen door de toegepaste schotelveertechniek (de K9 past zich aan de dikte van de felsnaad aan).
- ☒ gebogen/ bombeerde daken met de hoekfels of dubbele fels kunnen probleemloos gesloten worden tot een minimum radius van 2 meter.
- ☒ midden in de fels te plaatsen (eerst voorsluiten).
- ☒ opensnijden van de dakfels (renovatie) met behulp van de snijdwalsen K9-AR.
- ☒ winterset om probleemloos te sluiten bij winter temperaturen.

Multifunctioneel door diverse opties:

■ walsen t.b.v. de hoekfels K9-WF	92230
■ set snijdwalsen K9-AR (voor het opensnijden van de felsnaad)	92231
■ duo-veiligheidsschakelaar K9-DF (stopt de machine automatisch)	92232
■ variabel aandruk-spansysteem K9-ASS (optimaliseert de druk op de felsnaad)	92233
■ winterset K9-WS regelbaar 230V/3000W, 650°C, 550l/min.	92240
■ handschakelaar voor-achterruit K9-HVR	92250
■ set walsen t.b.v. de hoekfels voor RVS K9-UGWI	92260
■ set walsen t.b.v. de dubbele fels voor RVS K9-UGDO	92261



K9 met winterset K9-WS

D.m.v. deze "föhn" is het mogelijk ook bij zeer lage temperaturen zink en andere materialen probleemloos te sluiten.

Ook te gebruiken in combinatie met de toerental-regelaar (K9-T) voor de K9.